



1. Anmeldung

- Gruppenweise **ab sofort bis 10.10.2023** [über unser Onlinetool](#)

2. Rahmendaten Projektmesse

- von **9:30 – 10:15 Uhr Anreise und Aufbau**
- Präsentationszeit im Kutschstall: 11:00 – 16:15 Uhr
- 11:00 Uhr Eröffnung der Messe, durch den Minister für Bildung, Jugend und Sport des Landes Brandenburg, Steffen Freiberg
- 13:30 Uhr Bühnenprogramm der Jugendgruppen
- Gäste sind herzlich willkommen: auch eure Bekannten, Freund*innen und Verwandten, diese mögen sich bitte bis zum 6.11. über den [Button auf unserer Homepage](#) anmelden.
- Quiz für Außenstehende, welches sie auf einen Rundgang zu all euren Ständen schickt
- sowie attraktive Angebote und Spiele

3. Ausstellungssystem/ Stellwände

- eine Stellwand pro Projekt
- Es kann unser System oder euer eigenes System genutzt werden
- wenn ihr euer eigenes **System** für Fotos etc. mitbringt, gebt uns die **Maße bis zum 16.10.2023** durch! Wenn ihr schon Fotos davon habt, sendet diese uns zu.
- Das Ausstellungssystem, das wir euch zur Verfügung stellen können, sieht so aus (nächste Seite) und hat folgende Maße:
 - Arbeitsfläche: 150x120 cm
 - Gesamthöhe: 190 cm
 - Oberfläche: Pappe (**nicht auf die Pappe schreiben**, ihr bekommt von uns Pinnwandpapier!)
 - **Oder:** ihr bringt eure bereits gestalteten Plakate etc. mit und pinnt diese an die Stellwand
 - Standseiten ohne Rollen
 - Gesamtmaß mit Standseiten: 1900 x 1250 x 580 mm (HxBxT)

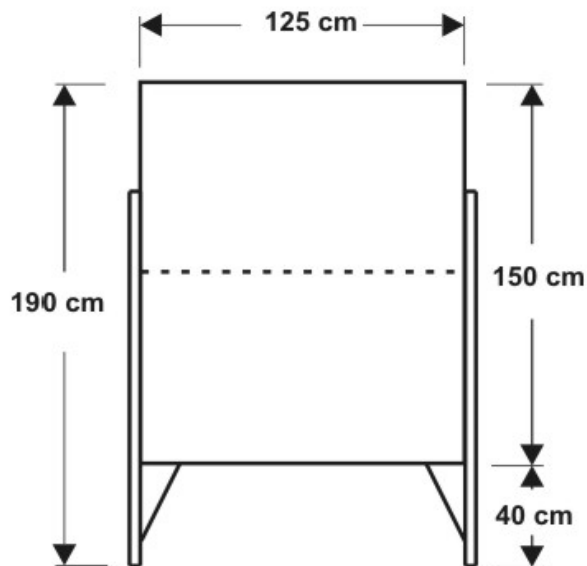

Zur Verfügung stehendes Material/Gerät/ Möbel pro Projekt von Zeitwerk

- 1 Stellwand (siehe Bild)
- Strommehrfachverteiler (Wir haben aber nur wenige Stück, also bringt nach Möglichkeit eigene mit!)
- Biertischgarnituren (bitte gebt uns Bescheid, wenn ihr keinen Tisch benötigt. Unsere **Empfehlung** ist auf einen zu verzichten, um nicht künstlich eine Barriere zu schaffen und mit den Gästen besser ins Gespräch zu kommen, vielleicht habt ihr Hocker, Stehpulte oder kleine Kisten, auf und an denen ihr euer Material drapieren könnt.). Zwei Messestände teilen sich einen Tisch.
- Kopfhörerboxen inkl. Audioklinke in begrenzter Anzahl

Abspielen von Filmen und Hörbeiträgen an den Ständen

Ist ausdrücklich erlaubt und sehr erwünscht: Besucherfreundlich sind max. **4 Minuten**, alle Beiträge die länger sind, werden oftmals nicht geschaut und dafür ist es auch zu laut und wuselig auf der Messe. Damit eure Gäste auch eine Chance haben, etwas zu hören stellt ihnen bitte Kopfhörer zur Verfügung. Dafür braucht ihr eure eigenen Laptops/ Tablets.

Abspielen von filmischem in der Brandenburg-Ausstellung

Ist ausdrücklich erlaubt und sehr erwünscht. Hier stehen euch ein großer Bildschirm und Lautsprecher zur Verfügung. Sendet euren Beitrag bis zum 1.11.2023 an zeitwerk@ljr-brandenburg.de. Ein Techniker vom HBPg prüft die Abspielbarkeit des Formates und wir erstellen eine Playlist, damit ihr wisst, wann ihr dran seid und euch kurz vor dem Beitrag dem Publikum vorstellen könnt.

Sonstige Technik:

Wir haben **keine** Beamer /Laptops/ Tablets zum Verleihen!



4. Bühnenprogramm

Wir werden euch die Bühne zur Verfügung stellen! Dort könnt ihr singen, Ausschnitte aus Theaterstücken präsentieren, Gedichte aufsagen, historische Modenschauen aufführen, ein Quiz veranstalten, Überlegt euch etwas Kreatives!

Dafür habt ihr maximal **5 Minuten** dafür Zeit

5. Zylinder

Jede Gruppe bekommt einen Zylinder für den Kopf, mit dem Titel des Projektes. Wer von euch diesen Hut während der Messe auf hat, ist in dieser Zeit als Ansprechperson für euer Projekt für andere sichtbar.

6. Quiz

Es wird ein Messequiz geben. Die Fragen kommen von euch und sollen die anderen Projektgruppen und Besucher*innen zu eurem Stand locken. Ihr schickt uns eure projektspezifische Frage und drei Antworten **bis zum 16.10.2023** an zeitwerk@ljr-brandenburg.de. Wichtig, 2 von den 3 Antworten sind falsche Antworten, die dritte ist die richtige und wird bitte als solche kenntlich gemacht.

Beispiel: In Lauchhammer gab in der DDR eine Fabrik für:

A: Gummitiere.

B: Sparkassenautomaten.

C (richtig): Schuhe.

7. Catering

Wir brauchen eure Anmeldung unbedingt bis zum **10. Oktober 2023**. Für eure Verpflegung wird gesorgt sein. Die [Anmeldung über unser Onlinetool](#) ist hierfür besonders wichtig und auch nur mit dieser gibt es Essen. Wir fragen dann auch Allergien, Unverträglichkeiten usw. ab. Wenn ihr eine sehr schwerwiegende Einschränkung hinsichtlich des Essens habt, nehmt bitte vorab mit uns Kontakt auf.

8. Zeitleiste

- 28.09.22 – Projektbegleitendentreffen für inhaltliche Absprachen und Öffentlichkeitsarbeit
- 10.10.22 – Anmeldungen an uns
- 16.10.22 – Nachtrag Messebedarfe, wenn ihr ein eigenes System nutzt
- 16.10.22 – Quizfragen an zeitwerk@ljr-brandenburg.de schicken.
- Bis 10.11. - Gestaltung eures Messestandes, Fertigstellung eurer Produkte, Sprechfähigkeit der Jugendlichen einüben

9. Anfahrt zum HBPG am 11.11.2023

Regionalbahn/S-Bahn bis Potsdam Hauptbahnhof, von dort 5 Minuten Fußweg oder mit Bus oder Straßenbahn bis Haltestelle "Alter Markt"

Wer mit dem **Auto** kommt informiert sich am besten [hier über die Parkmöglichkeiten](#), da am Ort direkt nur be- und entladen möglich ist. Die Stadt Potsdam hat Übung darin, Straftickets zu



verteilen. Die Tiefgarage in der Werner-Seelenbinder-Straße ist geschlossen, obwohl im Netz als geöffnet beschrieben. Unser Tipp ist der Parkplatz am Lustgarten, ca. 8 Minuten Fußweg. Leider alles mit Parkticket, dies könnt ihr aber mit dem Projekt abrechnen.

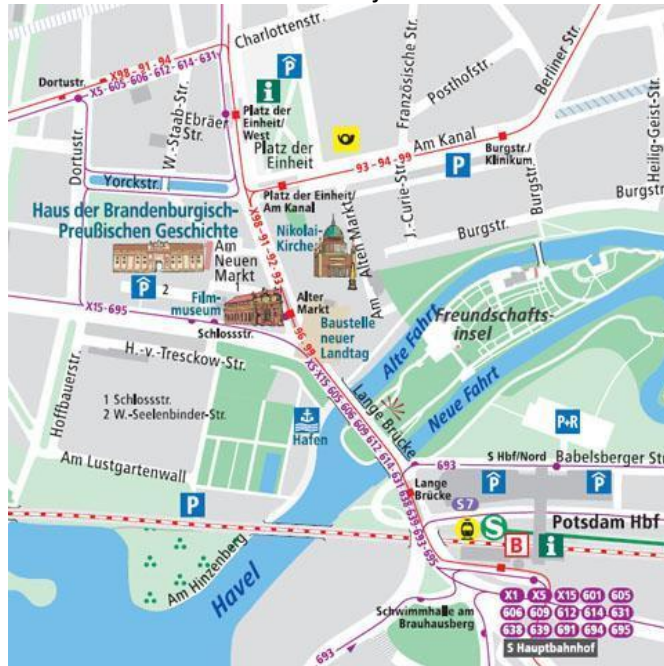

Der Stadtplan wurde freundlicherweise zur Verfügung gestellt von Agentur kontur Berlin/Potsdam www.kontur-werbeagentur.de

10. Einblicke

Einen Eindruck per Video bekommt ihr hier: <https://youtu.be/EMCzv6YJS0c>, ab Minute 1:30. Auf



In diesem Raum findet die Messe statt.

INFORMATIONEN ZUR JUGENDGESCHICHTSMESSE AM 11. NOVEMBER 2023



der Seite, wo ihr euch anmeldet, findet ihr Fotos der Jugendgeschichtsmesse 2022.

So werden wir den Raum für Euch vorbereitet haben, pro Gruppe gibt es eine Stellwand.



Unsere Empfehlung: Auf Bierbänke und Tische verzichten, um mit der/dem Besucher*in in direkten Kontakt zu kommen



Noch ein paar Impressionen: seht selbst: Was wirkt? Viel Text oder eher wenig? Welche Höhe/Größe ist lesbar?

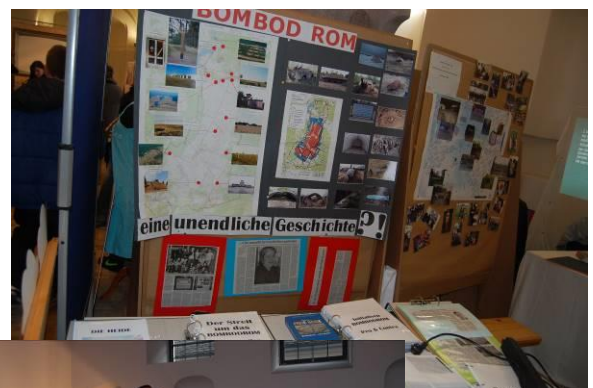
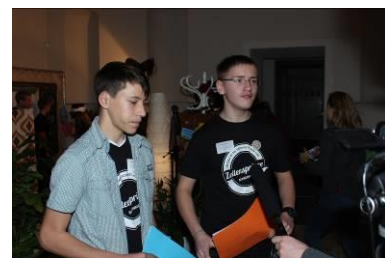

Webseite:
www.ljr-brandenburg.de

Wir sind vernetzt:
f [landesjugendring.brandenburg](https://www.facebook.com/landesjugendring.brandenburg)  [Landesjugendring Brandenburg e. V.](https://www.instagram.com/landesjugendring.brandenburg)

Registergericht:
Amtsgericht Potsdam, Registernummer: VR 1991 P